

JBC**GARANTIE****DEUTSCH**

Für das vorliegende Gerät übernimmt JBC eine Garantie von 2 Jahren, für alle Fabrikationsfehler. Diese Garantie schliesst die Reparatur bzw. den Ersatz der defekten Teile sowie die entsprechenden Arbeitskosten ein.

Ausgeschlossen von dieser Garantieleistung sind durch unsachgemässen Gebrauch hervorgerufene Betriebsstörungen und normale Gebrauchsabnützungen.

Zur Inanspruchnahme dieser Garantie muss das Gerät portofrei an den Vertriebshändler geschickt werden, bei dem es gekauft wurde. Fügen Sie dieses vollständig ausgefüllte Blatt bei.

GARANZIA**ITALIANO**

La JBC garantisce quest'apparato 2 anni contro ogni difetto di fabbricazione, e copre la riparazione e la sostituzione dei pezzi difettosi, includendo la mano d'opera necessaria.

Sono escluse da questa garanzia le avarie provocate da cattivo uso dell'apparato e logorio da utilizzo.

Per usufruire di questa garanzia, è indispensabile inviare, in porto franco, l'apparato al distributore presso il quale è stato acquistato, unitamente a questo foglio debitamente compilato.

SERIAL N°

STAMP OF DEALER

DATE OF PURCHASE

Changing the handpiece's cartridge

With the Advanced system, the cartridge can be changed quickly, without turning off the station, so you have two soldering irons in one. Here is what to do to change the cartridge:

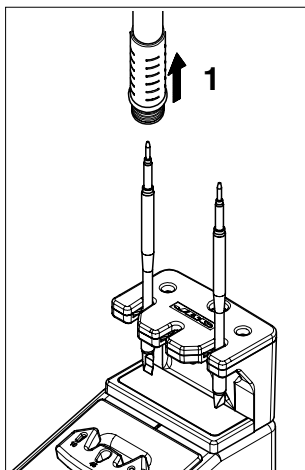

1 - Place the handpiece and remove the cartridge.

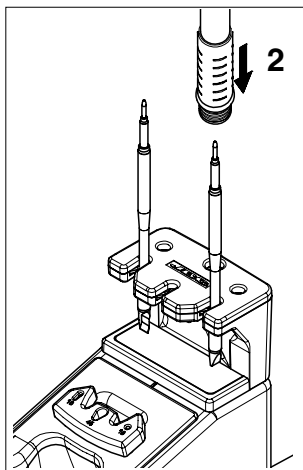

2 - Place the handpiece on top of the new cartridge, press it slightly down and remove the handpiece.

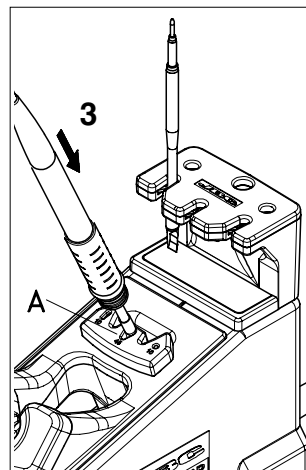

3 - Press the cartridge into the opening A.

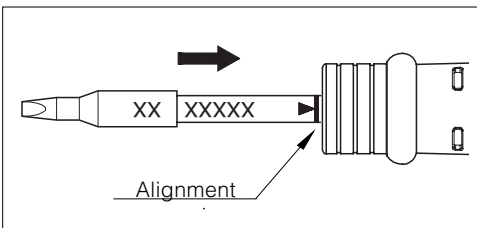
**Important.**

It is essential to insert the cartridge till the end for a good connection. Take the mark  as reference.

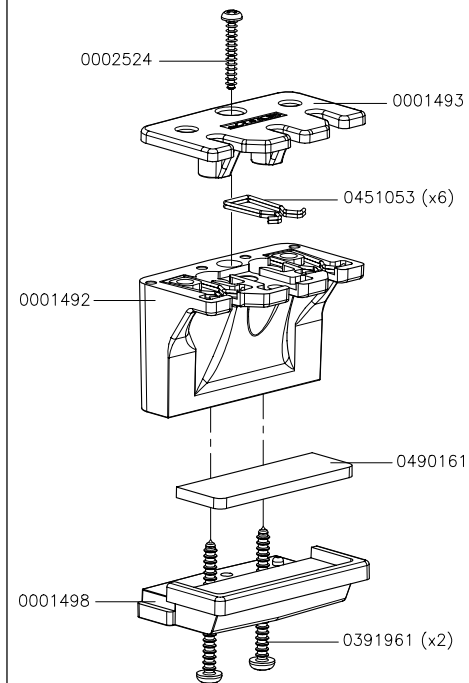
3 CARTRIDGES STAND Ref. 0002392

MANUFACTURED BY
JBC Industrias, S.A.

Ramón y Cajal, 3 - 08750 MOLINS DE REI
BARCELONA - SPAIN

Tel.: +34 93 325 32 00 - Fax: +34 93 680 49 70
<http://www.jbctools.com> e-mail: info@jbctools.com

0004257-0506

JBC
ADVANCED
series

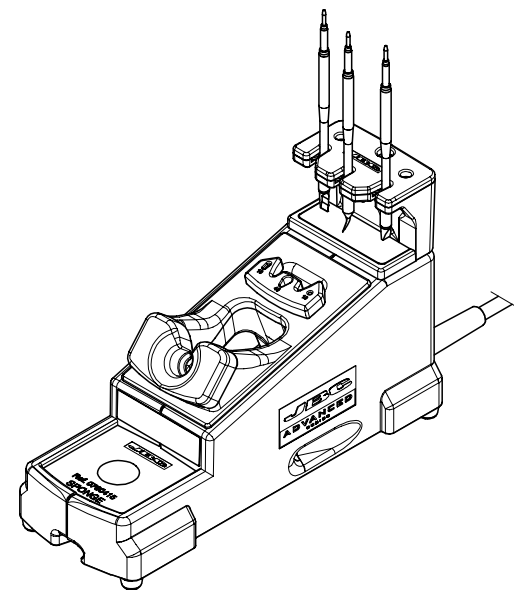

3 CARTRIDGES
STAND

3 Cartridges stand Ref. 0002392

Stand for the extraction and placement of cartridge range **2045** and **2245**, with a capacity of 3 cartridges.

Perfect view of tip shape enables you to easily select and exchange from one cartridge model to another.

Soporte 3 cartuchos Ref. 0002392

Soporte para la extracción y colocación de la gama de cartuchos **2045** y **2245**, con capacidad para 3 cartuchos.

Permite la perfecta visión de la forma de la punta, facilitando la selección y el cambio de un modelo por otro.

Support 3 cartouches Réf. 0002392

Support pour l'extraction et la mise en place de la gamme de cartouches **2045** et **2245**, avec une capacité de 3 cartouches.

Permet une parfaite vision de la forme de la pointe, facilitant ainsi la sélection et le changement d'un modèle à l'autre.

3 Kartuschenständer Art.-Nr. 0002392

Ständer zum Abziehen und Einsetzen des Kartuschenprogramms **2045** und **2245** für bis zu 3 Kartuschen.

Ermöglicht die perfekte Sicht der Spitzenform, wodurch die Auswahl und der Wechsel von einem Modell zum anderen erleichtert wird.

Supporto 3 cartucce Rif. 0002392

Supporto per l'estrazione e l'inserimento della gamma di cartucce **2045** e **2245**, capacità 3 cartucce.

Permette la perfetta visione della forma della punta, facilitando la selezione ed il cambio da un modello all'altro.

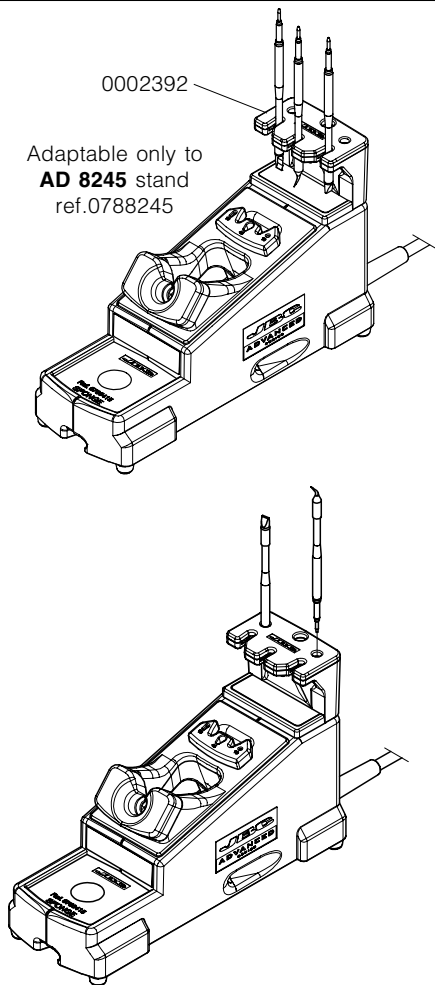

ASSEMBLY

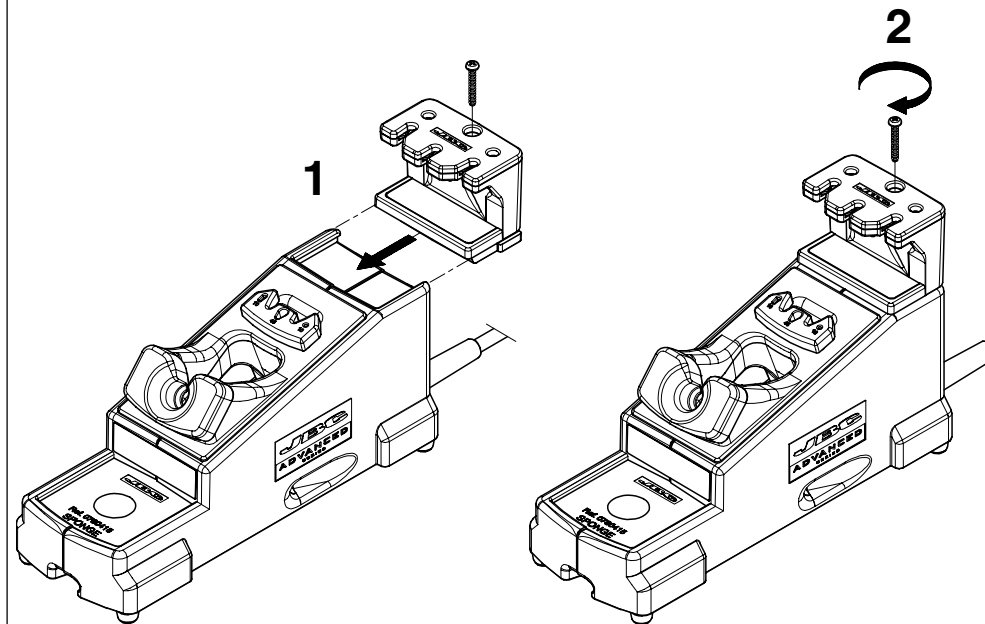

JBC

WARRANTY

ENGLISH

The JBC 2 years warranty, guarantees this equipment against all manufacturing defects, covering the replacement of defective parts and all necessary labour.

Warranty does not cover product wear due to use or mis-use.

In order for the warranty to be valid, equipment must be returned, postage paid, to the dealer where it was purchased enclosing this, fully filled in, sheet.

GARANTIA

ESPAÑOL

JBC garantiza este aparato durante 2 años, contra todo defecto de fabricación, cubriendo la reparación con sustitución de las piezas defectuosas e incluyendo la mano de obra necesaria.

Quedan excluidas de esta garantía las averías provocadas por mal uso del aparato y desgaste por uso.

Es indispensable para acogerse a esta garantía el envío del aparato al distribuidor donde se adquirió, a portes pagados, adjuntando esta hoja debidamente cumplimentada.

GARANTIE

FRANÇAIS

JBC garantit cet appareil 2 ans contre tout défaut de fabrication. Cela comprend la réparation, le remplacement des pièces défectueuses et la main d'oeuvre nécessaire.

La garantie ne couvre pas l'usure liée à l'utilisation et à la mauvaise utilisation du matériel.

Pour bénéficier de cette garantie il est indispensable d'envoyer l'appareil chez le distributeur où il a été acquis, en ports payés, en joignant cette fiche dûment remplie.

